

筒夹式

手动锁定 筒夹心轴

标准、短距系列



最适合于小批量的内径夹持!

手动锁定心轴是为了使客户能简单使用内径夹持性能优越的AC心轴型卡盘而装备了内藏于凸轮机构中的手动式筒夹夹紧装置的AC筒夹心轴卡盘。凹窝部 $\phi 80$ 已经通用化, 1994年12月起又将外径A尺寸归纳成2种类, 因此只要预备一张转换插件, 便可使用所有的AC心轴。尤其是NC车床, 为了减少外伸量不受损伤, 作了热处理, 因此不需卸去楔形强力卡盘, 使用成型成A型的未作淬火处理的爪便可夹持。而且, 即便对要求严格的同心精度, 通过最初手动锁定的4处芯调节螺栓便可简单地获得10微米左右的高度的同心精度。

尺寸图



适应用途 车床、铣床、钻床、分度头

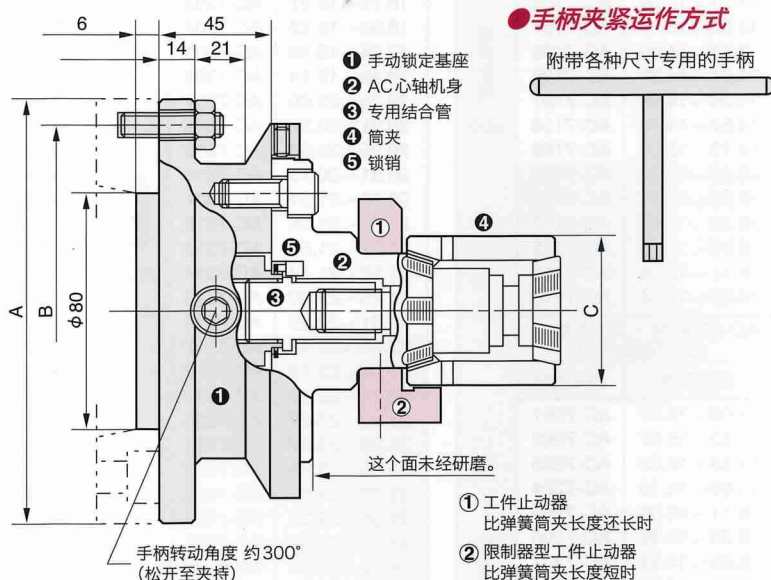

尺寸表 ●标准型

| 卡盘型号 | 手动锁定基座 | AC筒夹心轴 | 专用连接器 | A | B | C 工件保持范围 |
|---------|--------|---------|--------|-----|---------------------------|----------------|
| AC-21HL | I 型 | AC-2110 | AC21C | 138 | 118 P.C.D M-10用 螺栓孔 | 12.70 ~ 16.64 |
| AC-22HL | | AC-2210 | AC22C | | | 15.06 ~ 19.21 |
| AC-23HL | | AC-2310 | ※AC23C | | | 18.24 ~ 25.37 |
| AC-24HL | II 型 | AC-2410 | ※AC24C | 170 | 150 P.C.D M-12用 螺栓孔 | 22.23 ~ 31.72 |
| AC-25HL | | AC-2510 | ※AC25C | | | 28.58 ~ 41.25 |
| AC-26HL | III 型 | AC-2610 | ※AC26C | 170 | 150 P.C.D M-12用 螺栓孔 | 37.29 ~ 53.14 |
| AC-27HL | | AC-2710 | ※AC27C | | | 49.20 ~ 72.21 |
| AC-28HL | IV 型 | AC-2810 | 不要 | 170 | 150 P.C.D M-12用 螺栓孔 | 65.07 ~ 91.26 |
| AC-29HL | | AC-2910 | 不要 | | | 84.12 ~ 113.46 |

*23C~27C使用专用的锁销(止转销)。

尺寸表 ●短距型

| 卡盘型号 | 手动锁定基座 | AC筒夹心轴 | 专用连接器 | A | B | C 工件保持范围 |
|---------|--------|---------|--------|-----|---------------------------|---------------|
| AC-81HL | I 型 | AC-8100 | AC81C | 138 | 118 P.C.D M-10用 螺栓孔 | 12.70 ~ 16.64 |
| AC-82HL | | AC-8200 | AC82C | | | 15.06 ~ 20.24 |
| AC-83HL | | AC-8300 | ※AC83C | | | 18.24 ~ 25.40 |
| AC-84HL | II 型 | AC-8400 | ※AC84C | 170 | 150 P.C.D M-12用 螺栓孔 | 22.23 ~ 33.00 |
| AC-85HL | | AC-8500 | ※AC85C | | | 28.58 ~ 41.70 |
| AC-86HL | III 型 | AC-8600 | ※AC86C | 170 | 150 P.C.D M-12用 螺栓孔 | 37.28 ~ 53.44 |
| AC-87HL | | AC-8700 | ※AC87C | | | 49.20 ~ 71.65 |

*83C~87C使用专用的锁销(止转销)。

是轻切削专用。请勿强力夹紧。(手柄转矩980N·cm以内)

注意

- 是轻切削专用。手柄过于拧紧有可能损毁扩展器。
- 卡盘稳定性比用螺栓固定在适配器条件略差。
- 用强力卡盘夹持时, ①使用最大的夹持力度②将爪的深度调在14mm以上③请确认端面振摆。尤其是三爪卡盘比强力卡盘夹持力度低, 因此请不要勉强加工。